

7.5 RÉINITIALISATION LOGICIELLE

Pour faciliter la reprogrammation, enregistrez les programmes et paramètres de votre thermostat dans le diagramme inclus ci-dessous.

JOUR	PÉRIODE	HEAT		COOL	
		HEURE	TEMP.	HEURE	TEMP.
LUNDI	MATIN				
	JOUR				
	SOIR				
	NUIT				
MARDI	MATIN				
	JOUR				
	SOIR				
	NUIT				
MERCREDI	MATIN				
	JOUR				
	SOIR				
	NUIT				

JOUR	PÉRIODE	HEAT		COOL	
		HEURE	TEMP.	HEURE	TEMP.
JEUDI	MATIN				
	JOUR				
	SOIR				
	NUIT				
VENDREDI	MATIN				
	JOUR				
	SOIR				
	NUIT				
SAMEDI	MATIN				
	JOUR				
	SOIR				
	NUIT				
DIMANCHE	MATIN				
	JOUR				
	SOIR				
	NUIT				

8.6 REPOSITIONNEMENT DES DISJONCTEURS



ARRIÈRE DU SOCLE DU THERMOSTAT
COUVERCLE RETIRÉ

OUVRIR	FERMER	
2 MIN	5 MIN	J3
24 HRES	12 HRES	J4
C	F	J5
S/R ON	S/R OFF	J6
ELECT	GAZ	J7

J7 J6 J5 J4 J3

DISJONCTEURS
INSTALLÉS SUR

LE PANNEAU DE CIRCUIT

AVERTISSEMENT : Utilisez des piles alcalines Energizer® ou DURACELL® seulement.

Energizer® est une marque déposée de Eveready Battery Company, Inc.
 DURACELL® est une marque déposée de The Gillette Company, Inc.

LUXPRO® PSPA711/PSPA722

43375

LUXPRO® PSPA711/PSPA722 INSTALLATION ET INSTRUCTIONS D'OPÉRATION

1	COMPATIBILITÉ	2	6.2	MODIFICATION DES PROGRAMMES HEAT OU COOL	5
2	CARACTÉRISTIQUES	2	6.2.1	PROGRAMMATION DES JOURS DE SEMAINE	5
3	CALIBRAGE ÉLECTRIQUE	2	6.2.2	PROGRAMMATION DES JOURS DE FIN DE SEMAINE	5
4	INSTALLATION	2	6.3	PROGRAMMATION DU VENTILATEUR	6
4.1	OUTILS REQUIS	2	6.4	TOUCHE COPY	6
4.2	EMPLACEMENT	2	7	FONCTIONS AVANCÉES	6
4.3	RETRAIT DU THERMOSTAT EXISTANT	3	7.1	VERROUILLAGE DU CLAVIER	6
4.4	INSTALLATION MURALE	3	7.2	SURVEILLANCE DU FILTRE	7
4.5	RACCORD DU FILAGE	3	7.2.1	UTILISATION DU FILTRE	7
4.5.1	DESCRIPTIONS DES TERMINAUX	3	7.2.2	FLIMITE DU FILTRE	7
4.5.2	RACCORD DU FILAGE	3	7.3	UTILISATION D'ÉNERGIE	7
4.6	FINALISATION DE L'INSTALLATION	3	7.4	ÉCART DU CALIBRAGE	7
5	INSTRUCTIONS D'OPÉRATION	4	7.5	RÉINITIALISATION	7
5.1	TOUCHES FLÉCHÉES UP/DOWN	4	7.5.1	RÉINITIALISATION MATÉRIELLE	7
5.2	AJUSTEMENT DU JOUR ET DE L'HEURE	4	7.5.2	RÉINITIALISATION LOGICIELLE	8
5.3	MODES DE CONTRÔLE DE LA TEMPÉRATURE	4	7.6	VARIATION DE LA TEMPÉRATURE	8
5.3.1	MODE HEAT	4	7.6.1	VARIATION 1 – PSPA711 ET PSPA722 1ère PHASE	8
5.3.2	MODE COOL	4	7.6.2	VARIATION 2 – PSPA722 seulement 2ème PHASE	8
5.3.3	MODE AUTO CHANGE (AUTOMATIQUE)	4	7.7	BANDE NEUTRE	8
5.3.4	DESACTIVATION	4	8	OPTIONS DE CONFIGURATION	8
5.4	PROGRAMME PAR DÉFAUT	4	8.1	DURÉE D'EXÉCUTION MINIMUM, DISJONCTEUR J3	8
5.5	MÉMOIRE	4	8.2	FORMAT DE L'HEURE, DISJONCTEUR J4	8
5.6	TEMPÉRATURE PRIORITAIRE TEMPORAIRE	5	8.3	FORMAT D'AFFICHAGE DE LA TEMPÉRATURE, DISJONCTEUR J5	8
5.7	MODES DU VENTILATEUR	5	8.4	RÉCUPÉRATION INTELLIGENTE, DISJONCTEUR J6	9
5.7.1	MODE AUTO	5	8.5	MODE GAZ ÉLECTRIQUE, DISJONCTEUR J7	9
5.7.2	ACTIVATION	5	8.6	REPOSITIONNEMENT DES DISJONCTEURS	9
5.7.3	MODE CLEAN	5	9	BATTERIES ET ENTRETIEN	9
5.8	ECLAIRAGE DE L'ÉCRAN	5	9.1	INSTALLATION DES BATTERIES	9
5.9	ALERTE SONORE	5	10	ASSISTANCE TECHNIQUE	9
6	PROGRAMMATION	5	11	GARANTEE	9
6.1	PROGRAMME DE TEMPÉRATURE PAR DÉFAUT ENERGY STAR®	5	12	DIAGRAMMES DE FILAGE	10-11

AVERTISSEMENT : Utilisez des piles alcalines Energizer® ou DURACELL® seulement.

Energizer® est une marque déposée de Eveready Battery Company, Inc.
 DURACELL® est une marque déposée de The Gillette Company, Inc.

LUX PRODUCTS CORPORATION

Mt. Laurel, New Jersey 08054, USA • www.luxproproducts.com



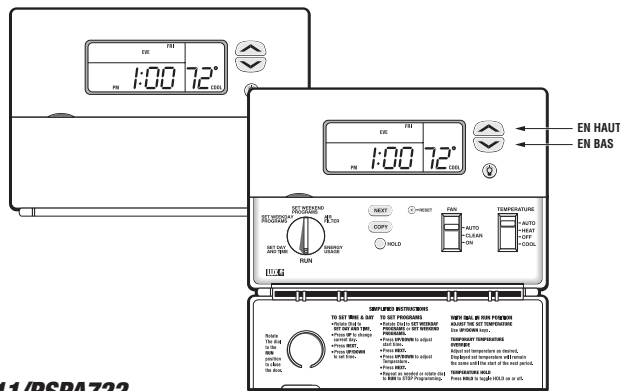

PSPA711/PSPA722

1 COMPATIBILITÉ

Votre **PSPA711** ou le **PSPA722** peut être utilisé avec la plupart des systèmes de chauffage et/ou climatisation de 24 volts au gaz, à l'huile ou électriques. Il ne peut pas être utilisé avec les systèmes de chauffage de 120 volts ou avec soupape à 3 fils. Consultez votre détaillant pour un auto thermostat LUXPRO® contrôlant ces systèmes.

2 CARACTÉRISTIQUES

- Le **PSPA711** contrôle les systèmes de chauffage et de climatisation monophasés.
Terminaux : RH, RC, W, Y, G, B, O, C
- Le **PSPA722** contrôle les systèmes de chauffage et de climatisation jusqu'à 2 phases.
Terminaux : RH, RC, W1, W2, Y1, Y2, G, B, O, C
- Large écran rétroéclairé électroluminescent
- Ventilateur indépendamment programmable IAQ, Clean Cycle TM
- Programmation de 7 jours
- Compatibilité ENERGY STAR®
- 4 périodes par jour
- Température prioritaire temporaire de 1 à 4 hrs (conformité CAT24)
- Mémoire
- Récupération intelligente optionnelle
- Affichage de la température F/C
- Affichage de l'heure 12/24
- Programmation facile avec la composition abrégée de LUX Speed Dial®
- Surveillance de l'utilisation d'énergie
- Mémoire non volatile sans batterie pour tous les programmes et

paramètres

- Conversion automatique
- Verrouillage du clavier
- Décalage de la température (calibrage utilisateur)
- Alimentation système ou par batterie
- Différentiel/Fréquence de la température ajustable cyclique
- Programmation de la conversion automatique de la bande neutre

3 CALIBRAGES ÉLECTRIQUES

- Maximum de 30 volts (24 VCA nominale)
- Maximum de 1,5 A par terminal
- Total de 2 A par terminal

MISE EN GARDE :

Votre thermostat est protégé contre les décharges statiques électriques. Pour réduire les risques d'endommager l'unité dans un climat extrêmement aride, touchez un objet en métal mis à la terre avant de toucher votre thermostat.

4 INSTALLATION

4.1 OUTILS REQUIS

- Tournevis Phillips no 1 (petit)
- Perceuse avec mèche de 3/16 po (4,8 mm)
- Couteau à filage

4.2 EMPLACEMENT

Pour les installations de remplacement, installez le nouveau thermostat à l'emplacement où l'ancien thermostat était installé, à moins que les conditions énumérées ci-dessous ne le contredisent. Pour les nouvelles installations, suivez les directives sous-mentionnées.

- Localisez le thermostat sur un mur intérieur, à environ 5 pi (1,5 m) du sol et dans une pièce fréquemment utilisée.

- Ne l'installez pas dans un emplacement où la circulation d'air est pauvre, comme dans un coin, un alcôve ou derrière une porte ouverte.
- Ne l'installez pas dans un emplacement où les conditions sont anormalement chaudes, comme dans : les rayons du soleil, près d'une lampe, d'un téléviseur, d'un radiateur, d'une caisse enregistreuse d'un foyer ou près de conduites d'eau chaude, près d'un poêle ou sur le mur opposé.
- Ne l'installez pas dans un emplacement où les conditions sont anormalement froides, comme : sur la cloison de séparation d'une chambre non chauffée, dans une entrée où les courants d'air sont importants, une cage d'escalier ou près d'une porte ou d'une fenêtre.
- Ne l'installez pas dans un emplacement humide. Ce faisant peut entraîner une corrosion qui pourrait raccourcir la vie utile du thermostat.
- N'installez pas l'unité jusqu'à ce que tous les travaux de construction et la peinture soient terminés.

AVERTISSEMENT :

- **Veillez lire toutes les instructions avant de retirer tout filage du thermostat existant.**
- **Les fils doivent être libellés avant d'être retirés.**
- **Lors du retrait des fils de leur terminal, ignorez la couleur des fils, puisqu'elle pourrait n'être conforme à aucune norme.**

4.3 RETRAIT DU THERMOSTAT EXISTANT

1. Coupez l'électricité de la fournaise et du climatiseur, puis passez aux étapes suivantes.
2. Retirez le couvercle du thermostat existant. La plupart sont de type à fixation instantanée et vous devez simplement les retirer. D'autres comportent des vis latérales que vous devez d'abord dévisser.
3. Prenez note des lettres imprimées près des terminaux. Attachez les libellés (inclus) à chaque fil pour fins d'identification. Libellez et retirez tous les fils, un à la fois. Assurez-vous que les fils ne retombent pas dans le mur.
4. Dévissez toutes les vis du thermostat existant qui le retient au mur.

4.4 INSTALLATION MURALE

1. Isolez, en laissant 3/8 po (9,5 mm) d'espace entre les extrémités des fils et nettoyez toute corrosion.
2. Remplissez l'ouverture du mur avec un isolant non combustible afin d'empêcher les courants d'air d'affecter le thermostat.
3. Placez les deux pouces sur le loquet situé au bas de l'unité et les doigts au-dessus de l'unité. Libérez l'unité de son socle en appuyant sur les loquets de l'unité.
4. Séparez l'unité de son socle en tirant le bas de l'unité vers l'extérieur.

MISE EN GARDE :

- **Prenez garde de ne pas échapper l'unité ou de ne pas dérégler la partie électronique.**
- **Gardez la porte du socle fermée pendant que l'unité est retirée du socle.**

9. Achetez les fils à travers le trou inférieur au bloc des terminaux. Retenez le socle contre le mur, les fils sortant à l'extérieur du mur. Positionnez le socle de façon esthétique (pour masquer toutes traces de l'ancien thermostat). Fixez le socle au mur au moyen des deux vis fournies.

REMARQUE : Si vous installez le socle sur un matériau souple, comme du plâtre, ou si vous utilisez les anciens trous d'installation, les vis pourraient ne pas suffire. Percez un trou de 3/16 po (4,8 mm) pour chaque vis, et insérez les ancrages en plastique fournis. Puis, installez le socle comme décrit ci-dessous.

4.5 FILAGE

10. Utilisez les descriptions de terminaux ci-dessous, les diagrammes de filage aux pages 10 et 11, ainsi que les libellés, pour déterminer le filage approprié à votre système.
11. Si vous êtes incertain ou avez besoin d'assistance, contactez le service d'assistance technique de LUX. (voir **ASSISTANCE TECHNIQUE**.)

4.5.1 DESCRIPTIONS DE TERMINAUX

Le terminal **RH** alimente les terminaux **WW1** et **W2** en chauffage.

Le terminal **RC** alimente les terminaux **Y/Y1**, **Y2** et **G** en climatisation.

B est sous tension en tout temps lorsque l'unité est en mode Heat. **O** est sous tension en tout temps lorsque l'unité est en mode Cool.

WW1 sont actifs lorsque le thermostat appelle une première phase de chaleur.

Pour **PSPA722** seulement, **W2** est actif lorsque le thermostat appelle une deuxième phase de chaleur.

Y/Y1 sont actifs lors d'un appel d'une première phase de climatisation.

Pour **PSPA722** seulement, **Y2** est actif lors d'un appel d'une deuxième phase de climatisation

Le ventilateur du terminal **G** est sous tension en tout temps lorsque le thermostat tente de faire fonctionner le ventilateur ou le souffleur du système.

L'utilisation du terminal **C** permet à l'unité de s'alimenter au système plutôt que par les batteries.

4.5.2 RACCORD DU FILAGE

12. Utilisez l'attache-câble, suffisamment pour faire glisser le filage en dessous de la partie supérieure noire de la pince.

13. Raccordez les extrémités en la plaçant entre l'arrière du terminal en cuivre et la pince noire.

Serrer toutes les vis fermement.

14. Enroulez le filage inutilisé.

4.6 FINALISATION DE L'INSTALLATION

15. Installez deux (2) nouvelles batteries alcalines « AA » Energizer® ou DURACELL®. Pour les instructions, reportez-vous à la section **BATTERIES ET ENTRETIEN**.

16. Vous devez maintenant configurer votre thermostat. Reportez-vous à la section « **OPTIONS DE CONFIGURATION** »



17. Installez votre thermostat sur son socle. Pour ce faire, retirez le haut de l'unité par les loquets du socle, puis insérez le bas de l'unité en place. N'usez pas de force inutile. Si l'unité ne s'insère pas aisément en place, enlevez-la, retirez-la de nouveau par les loquets et essayez encore.

18. Mettez le courant de votre système de chauffage et/ou climatisation sous tension.

19. Assurez-vous que le système et ses ventilateurs fonctionnent adéquatement. Lorsque le système de chauffage est défini à une température élevée, il devrait dégager de l'air chaud après une courte période de temps. De même, le système de climatisation devrait dégager de l'air frais après une courte période de temps. Un bruit incongru provenant des unités de chauffage et de climatisation peut être émis lors du fonctionnement. Un déplacement d'air devrait être audible après une courte période de temps suite au démarrage.

REMARQUE : Si vous possédez un système électrique et que le souffleur ne fonctionne pas suite à l'installation, assurez-vous que l'option électrique/gaz est positionné à **Electric**, reportez-vous à la section « **OPTIONS DE CONFIGURATION** ».

20. L'installation est maintenant terminée.

5 INSTRUCTIONS D'OPÉRATION

5.1 TOUCHES FLÉCHÉES UP/DOWN

Ces deux touches supérieures sont situées à droite sur l'afficheur de l'unité. Elles sont utilisées pour ajuster les températures et les autres paramètres.

- La sélection de l'une de ces touches ajustera le paramètre d'un degré dans la direction associée à la flèche.
- S'il existe plusieurs choix de valeur, ce paramètre avancera automatiquement en retenant la touche fléchée. Par contre, certains paramètres doivent être modifiés d'une sélection l'heure.

5.2 AJUSTEMENT DU JOUR ET DE L'HEURE

Pour ajuster la bonne heure, suite au débranchement de l'unité d'une réinitialisation :

- Ouvrez la porte avant du thermostat.
- Faites pivoter le cadran à **SET DAY/TIME**. L'abréviation du jour de semaine clignotera.
- Appuyez sur la touche fléchée UP pour sélectionner le jour actuel.
- Appuyez sur **NEXT** pour ajuster l'heure. L'heure clignotera.
- Utilisez les touches fléchées UP/DOWN pour ajuster l'heure.
- La nouvelle sélection de **NEXT** fera basculer l'option de Set Time à Set Day, et vice-versa.
- Remettez le cadran en position **RUN**.

5.3 MODES DE CONTRÔLE DE LA TEMPÉRATURE

Lorsque la première alimentation de l'unité a été effectuée avec le cadran en position **RUN**, votre thermostat commencera à contrôler votre système de chauffage et/ou climatisation selon son programme par défaut approuvé ENERGY STAR®. Un interrupteur à

gauche à 4 positions est utilisé pour changer les modes de contrôle de température. Glissez l'interrupteur au mode que vous souhaitez utiliser.

5.3.1 MODE HEAT

- Réglez au mode **HEAT** pour contrôler votre fournaise et la chaleur de votre foyer.
- En mode **HEAT**, une icône indiquant **HEAT** est affichée à droite de la température de la température.
- Lorsque la chaleur est activée, l'icône **HEAT** clignotera.
- Si une deuxième phase de chaleur est appelée pour les augmentations de débit de clignotement (**PSPA722 seulement**).

5.3.2 MODE COOL

- Réglez au mode **COOL** pour contrôler votre climatiseur et le froid de votre foyer.
- En mode **COOL**, une icône indiquant **COOL** est affichée à droite de la température de la température.
- Lorsque la climatisation est activée, l'icône **COOL** clignotera.
- Si une deuxième phase de climatisation est appelée pour les augmentations de débit de clignotement (**PSPA722 seulement**).

5.3.3 MODE AUTO CHANGE (AUTOMATIQUE)

Réglez au mode **AUTO CHANGE** pour permettre à votre thermostat de basculer entre les modes **HEAT** ou **COOL** automatiquement. Glissez l'interrupteur de mode à **AUTO** et **AUTO CHANGE** sera affiché en haut de la température définie. Vous pouvez déterminer le mode de votre thermostat à **HEAT** ou **COOL** en consultant l'icône de **HEAT** ou **COOL** près de la température définie sur l'écran de l'unité. Initialement, ces modes pourraient ne pas être activés jusqu'à ce qu'une détermination soit effectuée.

- La température programmée d'un mode donné sera utilisée comme la température définie de ce mode.
- La sélection simultanée des touches fléchées **UP/DOWN** forcera l'unité à changer de mode et à rendre la température définie programmée, la nouvelle température définie.

5.3.4 MODE ARRÊT

• Glissez l'interrupteur de **MODE** à **OFF** lorsque qu'aucun chauffage ou aucune climatisation n'est nécessaire. Heating et Cooling seront désactivés et la zone de l'afficheur de la température définie sera vide.

5.4 PROGRAMME PAR DÉFAUT

• Fabriqué en usine, votre thermostat utilisera son programme par défaut approuvé ENERGY STAR® pour contrôler la température. Ce programme et tous les autres paramètres peuvent être réinitialisés à leur valeur par défaut par le biais d'une REINITIALISATION MATÉRIELLE. Reportez-vous au PROGRAMME DE TEMPÉRATURE PAR DÉFAUT pour programmer les heures et les températures.

5.5 MÉMOIRE

Hold représente la méthode la plus simple pour maintenir les températures définies fixes.

- Appuyez sur **HOLD** une fois pour entrer une température permanente lorsque vous êtes en mode **RUN** ou **VERRIDE**. Une icône indiquant **HOLD** sera

affichée en haut de la température définie sur l'écran.

- La nouvelle sélection de **HOLD** fera basculer le mode et passera au mode **RUN** et à la température définie programmée.

• Le fait de changer de mode système ou de faire pivoter le **SPEED DIAL**® annulera également le mode **HOLD**.

5.6 TEMPÉRATURE PRIORITAIRE TEMPORAIRE

En mode **RUN**, les températures définies peuvent être temporairement altérées de leur valeur programmée. Suite à une altération de température définie, la durée de 2 heures du programme par défaut peut être ajustée entre 1 et 4 heures. Le températures définies temporaires seront utilisées pour la durée de l'**VERRIDE**.

- Sélectionnez la touche fléchée **UP** ou **DOWN**. Les modes actuels de la température définie clignotont.
- Ajustez la température définie au besoin.
- Après quelques secondes, la durée de 2 heures par défaut clignotera sur l'afficheur dans la zone de l'heure.
- Ajustez la durée par intervalles de 15 minutes, entre 1 et 4 heures.
- Lorsque la durée cesse de clignoter, l'**VERRIDE** est initié et la zone de l'afficheur de la température définie indiquera

VERRIDE.

- La température ajustée deviendra la température définie du mode actuel pour la durée de l'**VERRIDE**. Par la suite, les paramètres de la température reviendront à leur valeur programmée.
 - L'**VERRIDE** peut être annulé en initiant un **HOLD** et en l'annulant, puis en changeant la position de l'interrupteur de mode ou en faisant pivoter le **SPEED DIAL**®.
- #### 5.7 MODES DU VENTILATEUR
- L'interrupteur **FAN** contrôle le mode que votre thermostat utilisera. Ces modes sont **AUTO**, **CLEAN** et **ON**.

5.7.1 MODE AUTO

Le mode **AUTO** ne fonctionne que pour répondre à vos exigences de chauffage ou de climatisation.

5.7.2 MODE ON

Le mode **ON** fait fonctionner continuellement le ventilateur de votre système.

5.7.3 CLEAN CYCLE™

Clean Cycle™ vous permet de programmer un système à air pulsé pour dégager l'air par le biais du filtre de votre système, nettoyant l'air de votre foyer, même si le système de chauffage ou de climatisation n'est pas utilisé. En mode **CLEAN**, le ventilateur maintient la durée d'exécution minimum programmée; il peut fonctionner un temps supplémentaire pour maintenir le contrôle de la température. Le utilisé empêche le temps de ventilation supplémentaire lorsque la durée d'exécution minimum a été atteinte pendant la dernière heure du contrôle de la température. Les durées d'exécution minimum sont atteintes en exécutant le tiers de la norme horaire à des intervalles de 20 minutes. La durée d'exécution minimum par défaut du ventilateur est de 15 minutes par heure.

5.8 ÉCLAIRAGE DE L'ÉCRAN

Pour une meilleure visibilité dans l'obscurité, votre thermostat **LUX** offre un affichage de fond rétroéclairé électroluminescent.

- Appuyez sur la touche illustrant une ampoule sur l'afficheur pour éclairer l'écran.
- La sélection de cette touche ou de toute autre touche fera en sorte que l'écran reste éclairé.

5.9 ALERTE SONORE

Lorsque une touche est sélectionnée, le thermostat émettra une alerte sonore. L'alerte sonore se terminera en 1/2 seconde pendant qu'une touche est maintenue.

6 PROGRAMMATION

6.1 PROGRAMME DE TEMPÉRATURE PAR DÉFAUT

Fabriqué en usine, le programme approuvé ENERGY STAR® suivant sera utilisé pour le contrôle de la température en mode **RUN**. Ce programme et tous les autres paramètres logiciels peuvent être réinitialisés à leur valeur par défaut par le biais d'une REINITIALISATION LOGICIELLE.

Période	Mode Heat	Mode Cool
Matin	6h00 70° F (21° C)	6h00 78° F (26° C)
Jour	8h00 62° F (17° C)	8h00 85° F (29° C)
Soir	18h00 70° F (21° C)	18h00 78° F (26° C)
Nuit	22h00 62° F (17° C)	22h00 82° F (29° C)

6.2 MODIFICATION DES PROGRAMMES HEAT OU COOL

Vous pouvez modifier les heures et/ou températures présélectionnées selon vos besoins pour chaque jour de semaine. Les quatre périodes de chaque jour sont **Matin (MORN)**, **jour (DAY)**, **soir (EVE)** et **nuit (NITE)**.

6.2.1 PROGRAMMATION DES JOURS DE SEMAINE

Pour modifier le programme **HEAT** ou **COOL** :

- Définissez l'interrupteur de mode à **HEAT**, **COOL** ou **AUTO**.
 - Faites pivoter le cadran à **SET WEEKDAY PROGRAMS**.
- PROGRAM. Mo. MORN** et **START AT** seront affichés, et le **SET TIME** clignotera.

La programmation doit être effectuée dans l'ordre suivant.

- 1 Mo. Morn, Start Time
 - 2 Mo. Morn, Heat Set Temperature
 - 3 Mo. Morn, Cool Set Temperature
 - 4 Mo. Day, Start Time
 - 5 Mo. Day, Heat Set Temperature
 - 6 ... et ainsi de suite, jusqu'à Fri Nite, où la programmation est alors terminée.
- La nouvelle sélection de **NEXT** réinitialisera la liste à Mo Morn, Start Time.

• Appuyez sur les touches fléchées UP/DOWN pour modifier l'heure de début de cette période. Appuyez sur les touches UP/DOWN pour modifier l'heure par incréments de 15 minutes. Retenez la touche UP/DOWN pour modifier l'heure par des augmentations de 60 minutes par seconde.

- Une période se termine au début de la prochaine période. Le début de cette période ne peut commencer plus tôt que 15 minutes suivant la fin de l'autre période. La définition d'une heure de départ trop près de la prochaine heure de départ fera en sorte que cette dernière soit avancée. Appuyez sur **NEXT** pour accepter l'heure de départ affichée et passer à HEAT SET TEMPERATURE, cette dernière clignotera pour indiquer qu'elle peut être modifiée.
- HEAT SET TEMPERATURE sera affichée sur le côté droit de l'écran, et l'indicateur **HEAT** sera visible.
- Modifiez la HEAT SET TEMPERATURE, puis appuyez sur **NEXT** pour l'accepter et passer à COOL SET TEMPERATURE. Cette dernière clignotera pour indiquer qu'elle peut être modifiée.
- Une valeur minimum doit être maintenue entre HEAT SET TEMPERATURE et COOL SET TEMPERATURE. Cette valeur se nomme la bande neutre. Sa valeur par défaut est de 3° F. Elle est programmable et peut être modifiée.
- Reportez-vous à la section FONCTIONS AVANCÉES. Si vous déplacez HEAT SET TEMPERATURE trop près de COOL SET TEMPERATURE, cette dernière se éloignera de HEAT SET TEMPERATURE afin de maintenir la bande neutre. Inversement, HEAT SET TEMPERATURE s'éloignera si vous ajustez COOL SET TEMPERATURE trop près.
- Modifiez COOL SET TEMPERATURE, puis appuyez sur **NEXT** pour l'accepter et ainsi passer à la période suivante.
- Lorsque vous avez modifié COOL SET TEMPERATURE à la température désirée, appuyez sur **NEXT** pour passer à la période suivante. Son heure de départ clignotera, indiquant qu'elle peut être modifiée.
- Lorsque toutes les périodes d'une journée ont été définies, l'heure de départ du matin suivant sera affichée afin que vous puissiez modifier les paramètres de cette journée.
- Complétez la programmation pour tous les jours de semaine et faites pivoter le cadran en position **RUN** pour accepter toutes les valeurs actuelles et mettre fin à la séance de programmation.

6.2.2 PROGRAMMATION DES JOURS DE FIN DE SEMAINE

La programmation de fin de semaine est identique à la programmation de semaine, sauf que vous devez faire pivoter le cadran à SET WEEKEND PROGRAMS, et la séquence des jours que vous pouvez programmer sont Sa et Su, et il suffit ainsi de répéter la séquence pour ces deux journées.

6.3 CLEAN CYCLE™ (PROGRAMMATION DU VENTILATEUR IAQ)

La programmation Clean Cycle™ est similaire à la programmation du ventilateur. Elle comprend quatre périodes consécutives, lesquelles sont indépendantes des quatre périodes de température. Le paramètre par défaut du programme CLEAN CYCLE™ des ventilateurs de votre système doivent fonctionner au moins 15 minutes par heure. Les périodes du programme par défaut sont :

Périodes par défaut	Heure
Matin (MORN)	6h00 (6h00)
Jour (DAY)	8h00 (8h00)
Soir (EVE)	18h00 (18h00)
Nuit (NIGHT)	22h00 (22h00)

Pour modifier le programme CLEAN CYCLE™ :

- Définissez l'interrupteur du ventilateur à CLEAN.
- Faites pivoter le cadran à AIR FILTER
- Appuyez sur la touche HOLD pendant 2 secondes.
- Les icônes **PROGRAM, FAN, START AT, MO** (jour) et **MORN** (période) seront visibles. L'heure de début actuelle clignotera dans la zone de l'heure.

La programmation doit être effectuée dans l'ordre suivant.

1. Mo, Morn, Start Time.
2. Mo, Morn, Minimum, ON, Time
3. Mo, Day, Start Time.
4. Mo, Day, Minimum, ON, Time
5. 6 ... et ainsi de suite, jusqu'à Sun Night, où la programmation est alors terminée. La nouvelle sélection de **NEXT** réinitialisera la liste à Mo Morn, Start Time.
- Appuyez sur les touches fléchées **UP/DOWN** pour modifier l'heure de départ de cette période par incréments de 15 minutes. Retenez la touche **UP/DOWN** pour modifier l'heure par des augmentations de 60 minutes par seconde.
- Appuyez sur **NEXT** pour accepter l'heure de départ et ainsi avancer à l'établissement du temps minimum du ventilateur par heure. Le temps d'exécution minimum actuel du ventilateur clignotera avec l'icône **MIN/HR**.
- Appuyez sur les touches fléchées **UP/DOWN** pour modifier le temps ON minimum par 3 minutes. L'heure peut être ajustée de 0 à 60 minutes par intervalles de 3 minutes. Établissez l'heure à 0 **MIN/HR** pour permettre le contrôle **AUTO** de certaines périodes, pendant que **CLEAN** est utilisé pour d'autres. Établissez la durée à 60 **MIN/HR** pour le fonctionnement continu du ventilateur pendant cette période.

- Appuyez sur **NEXT** pour passer à la période suivante. Lorsque les quatre périodes du programme de la journée ont été établies, appuyez sur **NEXT** pour passer à la période suivante des jours suivants.

Une période se termine au début de la prochaine période. Le début de cette période ne peut commencer plus tôt que 15 minutes suivant la fin de l'autre période. La définition d'une heure de départ trop près de la prochaine heure de départ fera en sorte que cette dernière soit avancée.

- Faites pivoter le cadran loin de la position **SET FAN PROGRAMS/AIR FILTER** pour mettre fin à la programmation du ventilateur.
- ## 6.4 TOUCHE COPY
- La touche COPY copiera les programmes de température ou de ventilateur des jours précédents de la journée actuelle et fera passer le thermostat au début du jour suivant.

7 FONCTIONS AVANCÉES

7.1 VERROUILLAGE DU CLAVIER

- Afin de prévenir les modifications, appuyez sur **NEXT, NEXT, NEXT** et **HOLD**. Cette séquence de touches verrouillera et déverrouillera tous les paramètres et programmes. Lorsqu'il est verrouillé, une icône illustrant un cadenas sera visible dans la zone de l'heure/la température de l'écran.

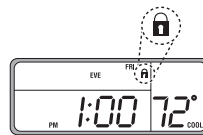

7.2 SURVEILLANCE DU FILTRE

Votre thermostat vous avertira lorsque le filtre à air de vos systèmes CVC devra être remplacé en affichant **FILTER** dans la zone du temps/de la température de l'écran, suite au fonctionnement du ventilateur des systèmes du nombre d'heure limite spécifié.

7.2.1 UTILISATION DU FILTRE

Pour visualiser le nombre d'heures de fonctionnement du ventilateur depuis la dernière réinitialisation :

- Faites pivoter le cadran en position **AIR FILTER**. L'utilisation actuelle du filtre sera indiquée avec l'affichage **HRS FILTER**.
- Pour réinitialiser la minuterie à 0, appuyez une fois sur **UP** ou **DOWN**. En appuyant de nouveau sur **UP** ou **DOWN**, la minuterie basculera entre 0 et la valeur actuelle. La valeur affichée lorsque vous quittez ce mode sera la valeur mémorisée. Laissez la à 0 pour réinitialiser la minuterie.
- Pour quitter le mode **AIR FILTER**, faites pivoter le cadran à une autre position.

7.2.2 LIMITE DU FILTRE

Cette règle générale vous offrira une bonne estimation de la vie utile de votre filtre sous forme d'heures. Supposez que le ventilateur fonctionnera pendant le 1/3 du cycle ou 8 heures par jour. Les filtres communs de 90 jours sont donc adéquats pour $90 \times 24/3 = 720$ heures d'utilisation. C'est la valeur limite par défaut. La définition de la limite de la minuterie du filtre à 0000 désactivera l'indicateur de remplacement du filtre. Les entrées valides sont de 0 à 2 000 heures.

Pour définir le nombre d'heures d'utilisation du filtre avant qu'un remplacement ne soit indiqué :

- Faites pivoter le cadran en position **AIR FILTER**. L'utilisation actuelle du filtre sera indiquée avec l'affichage **HRS FILTER**.
- Maintenez la touche **NEXT** pendant 2 secondes. La limite du filtre sera affichée.
- Reportez-vous à l'emballage de votre filtre à air pour déterminer la durée recommandée de ce dernier. Si cette dernière vous est donnée en jours, multipliez la par 8 pour trouver les heures recommandées d'utilisation du filtre.
- Utilisez les touches fléchées **UP/DOWN** pour ajuster la limite du filtre par intervalles de 10 heures, jusqu'à la valeur recommandée.
- Faites pivoter le cadran en position **RUN** pour mettre fin à la définition de ce paramètre.

7.3 UTILISATION D'ÉNERGIE

Votre thermostat enregistre le nombre total d'heures d'activation de la chaleur et climatisation à l'aide de six minuteries séparées. Ces dernières mesurent :

- Le Temps de chaleur cumulatif de la journée actuelle
- Le Temps de chaleur cumulatif de la journée précédente
- Le Temps de chaleur cumulatif total
- Le Temps de climatisation cumulatif de la journée actuelle
- Le Temps de climatisation cumulatif de la journée précédente
- Le Temps de climatisation cumulatif total

Pour afficher l'utilisation d'énergie de **HEAT** ou **COOL** :

- Définissez l'interrupteur de mode à **HEAT** ou **COOL**.
- Faites pivoter le cadran en position **ENERGY USAGE** pour passer en revue de l'utilisation de la journée actuelle. **HRS USAGE**, le **Mode** et le **Jour Actuel (Current Day)** sont tous affichés au même titre que la valeur d'utilisation.
- Appuyez sur **NEXT** pour passer en revue l'utilisation de la journée précédente.

- Appuyez de nouveau sur **NEXT** pour passer en revue l'utilisation totale. La minuterie totale peut être réinitialisée en appuyant sur les touches fléchées **UP** et **DOWN** lorsque l'utilisation totale est affichée. Pour réinitialiser la minuterie, appuyez de nouveau sur les touches fléchées **UP** ou **DOWN**.
- Pour quitter et/ou réinitialiser la surveillance d'énergie des modes, faites pivoter le cadran à un autre mode, et les valeurs actuelles seront les valeurs mémorisées. Laissez la valeur à 0 pour réinitialiser la minuterie cumulée.

7.4 ÉCART DE CALIBRAGE

Votre thermostat est calibré en usine de façon précise à une valeur d'écart de ±1° F, et jusqu'à ±5° F peuvent être ajoutés à la valeur de température des mesures du thermostat. Cette pourrait vous permettre de jumeler ce thermostat à un autre. Pour modifier cet écart à sa valeur par défaut de 0 :

- Ouvrez la porte avant du thermostat.
- Faites pivoter le cadran à **SET DAY/TIME**.
- Appuyez simultanément sur **NEXT** et **HOLD**. La valeur d'écart de température clignotera.
- Utilisez les touches fléchées **UP/DOWN** pour ajuster la valeur d'écart.

• Faites de nouveau pivoter le cadran en position **RUN** pour accepter la nouvelle valeur.

7.5 RÉINITIALISATION

Votre thermostat possède deux boutons RESET. La RÉINITIALISATION logicielle se trouve sur l'arrière de la porte avant du thermostat. Elle est libellée **RESET**. La RÉINITIALISATION matérielle se trouve à l'arrière du panneau de circuit.

7.5.1 RÉINITIALISATION MATÉRIELLE

Utilisez ce petit bouton blanc marqué **H_RST** suite au changement de positions de l'interrupteur d'options pour confirmer ces changements. La RÉINITIALISATION matérielle coupe le chauffage, la climatisation et le ventilateur, réinitialise l'heure de l'unité et lit les positions de l'interrupteur d'options avant que l'unité ne reprenne en mode d'opération normale.

7.2 RÉINITIALISATION LOGICIELLE

Utilisez cette fonction pour réinitialiser tous les paramètres et programmes à leur valeur par défaut. La touche RESET coupe la chaleur, la climatisation et le ventilateur, réinitialise l'heure de l'unité et lit les positions de l'interrupteur d'options. Il réinitialise tous les paramètres et programmes à leur valeur par défaut définies avant que l'unité ne reprenne en mode d'opération normale.

REMARQUE : La sélection de cette touche écrasera votre programme et installera les valeurs par défaut de tous les programmes de température et de configuration dans la mémoire non volatile de l'unité. Pour faciliter la reprogrammation ultérieure, enregistrez les programmes et paramètres de votre thermostat dans le diagramme inclus avant d'utiliser cette touche. (reportez-vous à la page 12)

7.6 VARIATION DE TEMPÉRATURE

Votre thermostat est conçu pour activer ou désactiver votre système de chauffage ou de climatisation lorsque la température de la pièce varie d'un certain nombre de degrés de la valeur de réglage de la température. Cet écart se nomme la « variation ». Votre système devrait effectuer un cycle environ 3 à 6 fois par heure. Un nombre de variation plus petit augmente le nombre de cycles, et ainsi la température ambiante est plus constante. Un nombre de variation plus grand diminue le nombre de cycles, économisant ainsi de l'énergie dans la plupart des cas.

7.6.1 VARIATION 1 — 1ère PHASE

Ce paramètre contrôle le moment où la première phase de chaleur ou de climatisation est activée ou désactivée.

- En mode HEAT, Swing 1 établit la variation de la température et permet au système de passer en dessous de la température établie avant d'activer la première phase de la source de chaleur, ou au-dessus de la température établie avant d'activer la première phase de la source de froid.
- En mode COOL, Swing 1 établit la variation de la température et permet au système de passer au-dessus de la température établie avant d'activer la première phase de la source de froid, ou en dessous de la température établie avant d'activer la première phase de la source de froid. Pour modifier cette valeur :
- Faites pivoter le **SPEED DIAL® à ENERGY USAGE**.
- Appuyez simultanément sur **NEXT** et **HOLD**. Le section de la température de l'écran indique **SET TEMP SWING et 1**, indiquant que vous définissez **SWING 1**. La section de l'heure clignote, indiquant ainsi le paramètre actuel.
- Sélectionnez une des 9 valeurs de 025 à 225 au moyen des touches **UP/DOWN**.
- Faites de nouveau pivoter le **SPEED DIAL®** en position **RUN**.

7.6.2 VARIATION 2 — 2ème PHASE (PSPA722 seulement)

Ce paramètre contrôle le moment où la deuxième phase de chaleur ou de climatisation est activée ou désactivée. Il contrôle la variation de température permise par le système au-dessus de la limite Swing 1 avant de passer à la deuxième phase. Lorsque la deuxième phase est activée, cette dernière sera maintenue jusqu'à ce que la température définie soit atteinte. Pour modifier cette valeur :

- Faites pivoter le **SPEED DIAL® à ENERGY USAGE**.
 - Appuyez simultanément sur **NEXT** et **COPY**. Le section de la température de l'écran indique **SET TEMP SWING et 2**, indiquant que vous définissez **SWING 2**. La section de l'heure clignote, indiquant ainsi le paramètre actuel.
 - Sélectionnez une des 9 valeurs de 025 à 225 au moyen des touches **UP/DOWN**.
 - Faites de nouveau pivoter le **SPEED DIAL®** en position **RUN 7.7 BANDE NEUTRE**
- Lorsque vous utilisez la conversion automatique, la bande neutre procure une plage de températures non permise entre la température de chauffage maximum établie et la température de climatisation minimum établie. La bande neutre peut être définie de 1 à 6 degrés. Avec l'activation de conversion automatique, la bande neutre est établie à 3° F et chauffe à 70° F, et la température de climatisation établie minimum sera de 73° F. Si la température de climatisation établie est abaissée, alors la température de chauffage établie sera abaissée de la même façon pour maintenir la bande neutre à 3° F.
- Pour modifier cette valeur :
- Faites pivoter le **SPEED DIAL®** en position **RUN**.
 - Définissez le mode à **AUTO**.
 - Appuyez simultanément sur **NEXT** et **COPY** pendant 2 secondes. L'écran indique **SET DEAD BAND**, tandis que la section de l'heure et de la température clignote, indiquant le paramètre actuel.
 - Utilisez les touches fléchées **UP/DOWN** pour ajuster la bande neutre par des incréments de 1 degré.
 - Appuyez et relâchez le bouton **NEXT** pour revenir en position **RUN**. Ou bien, après 30 secondes, l'unité retournera automatiquement au mode **RUN**.

8 OPTIONS DE CONFIGURATION

Il existe cinq disjoncteurs; chacun d'eux contrôle un paramètre selon sa position. Les disjoncteurs sont situés à l'arrière du panneau de circuit du thermostat. Pour fins de référence, un diagramme de paramètres et positions de disjoncteurs est également imprimé. Ils sont décrits à partir du disjoncteur J1, le disjoncteur à la toute droite, au disjoncteur J7, le disjoncteur à la toute gauche.

8.1 DURÉE D'EXÉCUTION MINIMUM, DISJONCTEUR J3

La position du disjoncteur J3 définit la période de temps minimum pendant laquelle le thermostat doit maintenir **HEAT** ou **COOL** activé ou désactivé avant de revenir automatiquement en état actif ou désactif. Cette fonction prévient les courts-circuits et procure une protection au compresseur pour les unités de climatisation. Les choix sont 2 ou 5 minutes.

8.2 FORMAT DE L'HEURE, DISJONCTEUR #4

L'heure affichée sur le thermostat peut être affichée en format de 12 ou 24 heures. Définissez cette option selon votre préférence.

8.3 FORMAT D'AFFICHAGE DE TEMPÉRATURE (F/C), DISJONCTEUR J5

La température peut être affichée en degrés Fahrenheit ou Celsius grâce à cette option.

8.4 RÉCUPÉRATION INTELLIGENTE, DISJONCTEUR J6

La récupération intelligente permet à votre système CVC de tenter de récupérer à partir d'une période de régression et d'atteindre la température de confort définie au début de votre période de confort programmée. Cette option vous permet de choisir d'utiliser ou non la récupération intelligente.

- La récupération intelligente commencera 1/2 heure avant la température de confort programmée.
- La durée maximum d'une récupération intelligente est de une heure.
- Lorsqu'elle est activée, la récupération intelligente sera initialisée si :
 - la récupération provient d'une régression de soir à une période de confort du matin ou d'une régression de jour à une période de confort du soir.
 - En mode Heat, la température définie de la période de confort doit être supérieure à la période de régression.
 - En mode Cool, la température définie de la période de confort doit être inférieure à la période de régression.

8.5 MODE GAZ/ELECTRIQUE, DISJONCTEUR J7

En mode HEAT, la position de cette option prend le contrôle lorsque le thermostat demande au ventilateur du système de fonctionner. En mode GAS, le ventilateur est normalement contrôlé par le système de chauffage même. En mode ELECTRIC, le ventilateur est contrôlé par le thermostat.

8.6 REPOSITIONNEMENT DES DISJONCTEURS

Utilisez le tableau de la page 12 pour déterminer les positions des disjoncteurs correspondant à l'option souhaitée. Le tableau est également imprimé sur le panneau de circuit. Au besoin, modifiez la position des disjoncteurs en retirant les chevilles qui les recouvrent. Remplacez le disjoncteur d'une cheville pour OPEN, ou les deux pour CLOSED. Lorsque tous les changements ont été effectués, appuyez sur la touche **Hardware Reset**. (Voir RÉINITIALISATION MATÉRIELLE).

Ces disjoncteurs sont situés à l'intérieur du thermostat, à l'arrière du panneau de circuit. Pour y accéder, retirez l'unité du mur en appuyant sur le loquet situé au bas du thermostat, puis basculez l'unité pour les séparer.

Pour modifier un paramètre, le disjoncteur doit être repositionné et une réinitialisation matérielle doit être effectuée. (Voir RÉINITIALISATION MATÉRIELLE).

9 BATTERIES ET ENTRETIEN

Selon votre installation, votre unité peut requérir des batteries pour contrôler votre système CVC. Remplacez les batteries de votre thermostat au moins une fois l'an ou lorsque le symbole de batterie faible apparaît à l'écran.

9.1 INSTALLATION DES BATTERIES

- Retirez les piles neuves de leur emballage.
- Retirez l'unité du thermostat du mur, tel que décrit à la section Installation.
- Retirez les batteries usagées, le cas échéant, et remplacez-les en moins de 90 secondes pour éviter d'avoir à redéfinir le jour et l'heure.

4. Installez deux (2) nouvelles batteries alcalines « AA » Energizer® ou DURACELL®. Observez le sens de la polarité indiqué dans le compartiment.

AVERTISSEMENT :

Remplacez les batteries de votre thermostat par de nouvelles batteries alcalines Energizer ou Duracell au moins une fois l'an ou lorsque le symbole de batterie faible apparaît à l'écran.

L'utilisation de batteries alcalines de haute qualité est nécessaire pour que votre thermostat puisse opérer adéquatement.

5. Accrochez de nouveau le socle de la base tel que décrit à la section Installation.

10 ASSISTANCE TECHNIQUE

Si vous éprouvez des problèmes à l'égard de l'utilisation ou de l'installation de ce thermostat, veuillez relire attentivement les instructions. Vous trouverez les réponses à de nombreuses questions sur notre assistance technique en ligne au www.luxproproducts.com. Si vous avez besoin d'assistance, veuillez contacter nos locaux entre 8h00 et 16h30, heure de l'Est, du lundi au vendredi. Notre numéro est le (856) 234-8803.

11 GARANTIE

Garantie limitée : Si cette unité ne fonctionne pas en raison d'une défectuosité matérielle ou de main d'œuvre dans l'année suivant la date d'achat d'origine, LUX, à son entière discrétion, la réparera ou la remplacera. Cette garantie ne couvre pas les dommages causés par un accident, un mauvais usage ou un défaut de suivre les instructions d'installation. Les garanties implicites sont limitées à une durée de un an à compter de la date d'achat d'origine. Certains états ne permettent pas les limitations de temps sur les garanties, ainsi cette limite pourrait ne pas s'appliquer à vous. Veuillez retourner toutes les pièces défectueuses au détaillant participant, celui-là même ou l'achat a été effectué, accompagnées d'une preuve d'achat. Veuillez vous reporter à la section **Assistance Technique** avant de retourner votre thermostat. L'acheteur assume tous les risques et responsabilités pour les dommages accessoires et indirects résultant de l'installation et de l'utilisation de cette unité. Certains états ne permettent pas l'exclusion des dommages accessoires ou indirects, ainsi cette exclusion pourrait ne pas s'appliquer à vous. Cette garantie vous accorde d'autres droits légaux spécifiques et il se pourrait que vous ayez d'autres droits, lesquels varient d'un état à l'autre. Applicable aux États-Unis d'Amérique seulement.

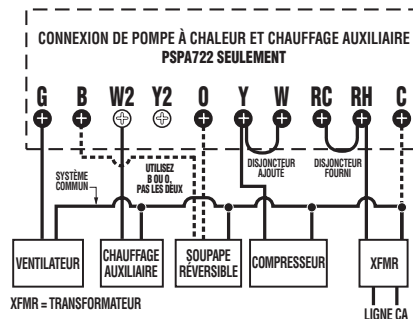
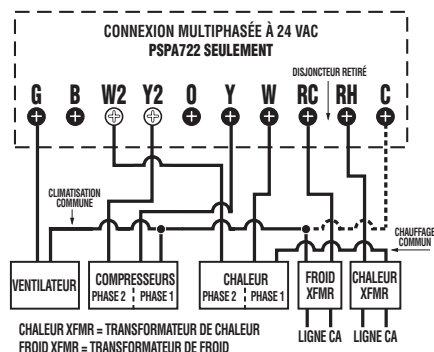
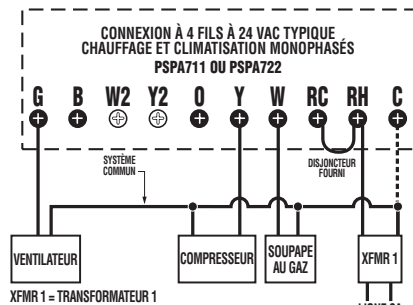
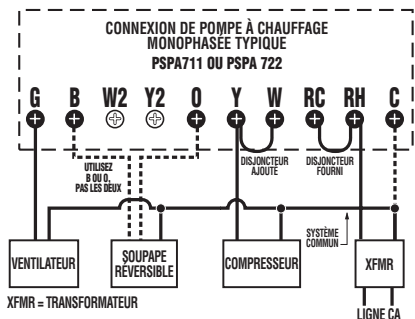
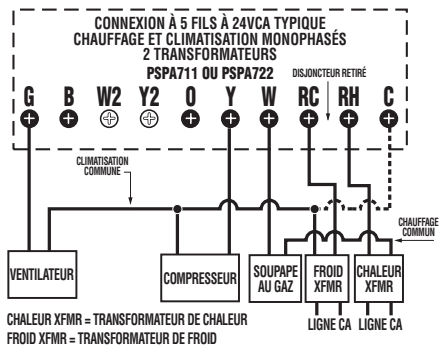
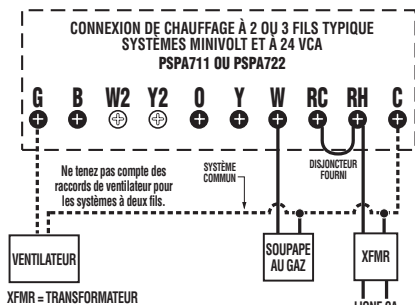

REMARQUES SUR LE DIAGRAMME DE FILAGE

1. Les terminaux illustrés sont pour le PSPA722. Omettez simplement le W2 et le Y2 pour le filage du PSPA711.
2. Les lignes pointillées sont facultatives.
3. Le filage commun facultatif permet au système d'alimenter le thermostat.
4. Utilisez le filage « B » ou « O » – mais pas les deux pour les systèmes de pompe à chaleur. Généralement, ni un ni l'autre n'est requis dans un système conventionnel.
5. Si « Y » et « C » sont tous deux présents, « C » est probablement le filage commun.
6. Si un filage « B » de votre système est commun, alors la connexion au terminal B peut causer des dommages à votre système.

REMARQUES SUR LE DIAGRAMME DE FILAGE

1. Les terminaux illustrés sont pour le PSPA722. Omettez simplement le W2 et le Y2 pour le filage du PSPA711.
2. Les lignes pointillées sont facultatives.
3. Le filage commun facultatif permet au système d'alimenter le thermostat.
4. Utilisez le filage « B » ou « O » – mais pas les deux pour les systèmes de pompe à chaleur. Généralement, ni un ni l'autre n'est requis dans un système conventionnel.
5. Si « Y » et « C » sont tous deux présents, « C » est probablement le filage commun.
6. Si un filage « B » de votre système est commun, alors la connexion au terminal B peut causer des dommages à votre système.